

BU0043

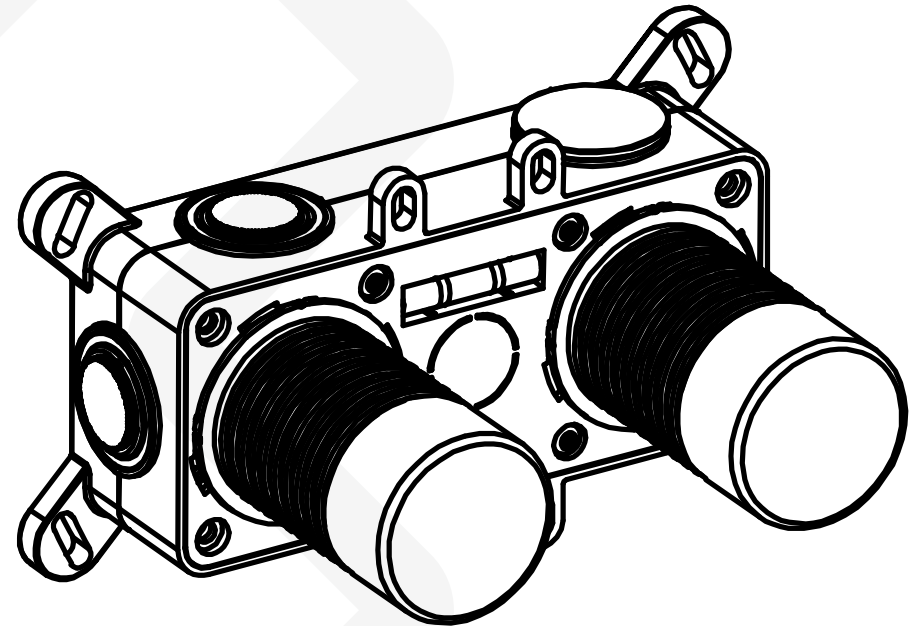

На территории РФ гарантом качества продукции WHITECROSS является авторизованный дистрибьютор ООО «Санджет».

Контакты:
 тел.: 8 (495) 118-30-60
 e-mail: info@sanjet.ru
 сайт: www.sanjet.ru



ВНИМАНИЕ

Установка данного смесителя должна проводиться профессионалом, с использованием профессионального инструмента.

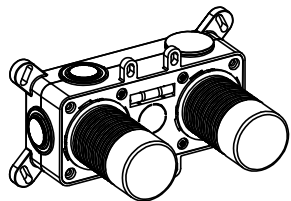

Встраиваемый блок

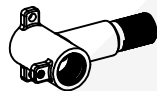

Монтажная водорозетка



Крепежный комплект

Комплект поставки.

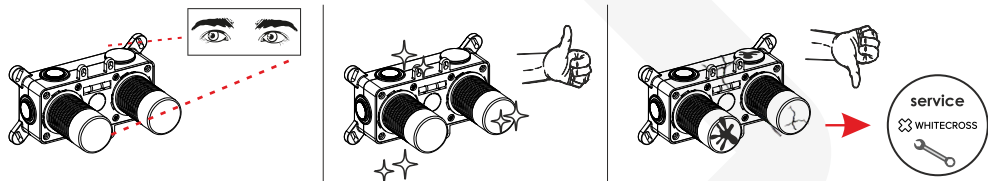

Проведите визуальный осмотр изделия до его установки. В случае выявления любого рода дефектов, рекомендуем обратиться к представителю сервисного центра Whitecross. После монтажа смесителя претензии по обнаруженным дефектам не принимаются.



P

max.

1 MPa

(10 bar)

0,1 - 0,5 MPa

(1 - 5 bar)



Максимальное давление в системе 1MPa (10 bar). Рекомендуемое давление 0,1-0,5MPa (1-5bar).



T

max.

60° C

< 50° C



Максимальная температура воды в системе водопровода 60°C. Рекомендуемое менее 50°C.

1

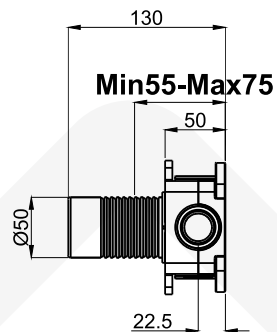

Для правильной подготовки проема под встроенный корпус необходимо проверить его реальные габаритные размеры и учесть минимальную и максимальную глубину встраивания (55-75), указанную на пластиковой защите, установленной на корпус.

26

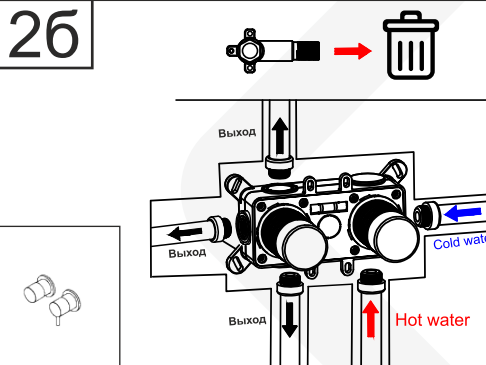

Если монтаж дополнительных источников не предусматривает линейное расположение элементов, необходимо подключать трубы напрямую к встраиваемому блоку.

4

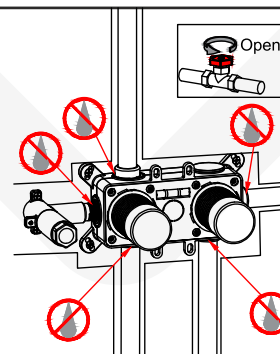

После монтажа труб откройте систему водоснабжения и проверьте соединения на наличие протечек. Так же сравните из системы воздух.

2a

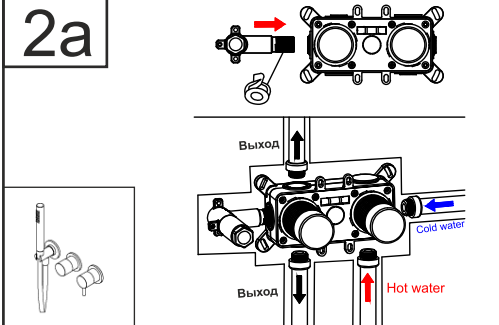

Установите монтажную коробку на стену используя гидроуровень, установленный на крышке бокса. Подключите трубы холодной и горячей воды, соблюдая их правильное расположение и предварительно промой их. Если монтаж дополнительных источников предполагает линейное расположение, нужно использовать монтажную водорозетку.

3

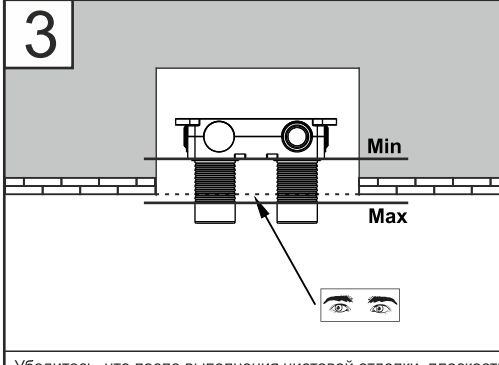

Убедитесь, что после выполнения чистовой отделки, плоскость стены попадает в допустимый диапазон установки.

5

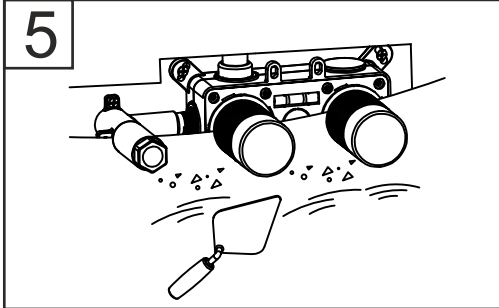

Перед началом финального этапа монтажа и чистовой отделкой убедитесь что:

1. Подключение труб, соответствует схеме.
2. Глубина монтажа соответствует допустимым параметрам.
3. Нет отклонений по уровню, во всех плоскостях.
4. Отсутствуют протечки воды в местах соединения корпуса смесителя и труб.